

## TU 202

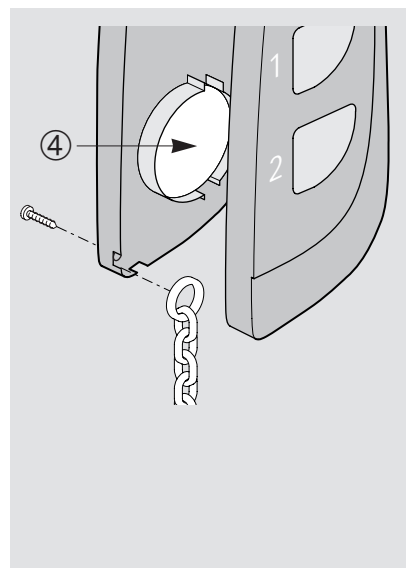
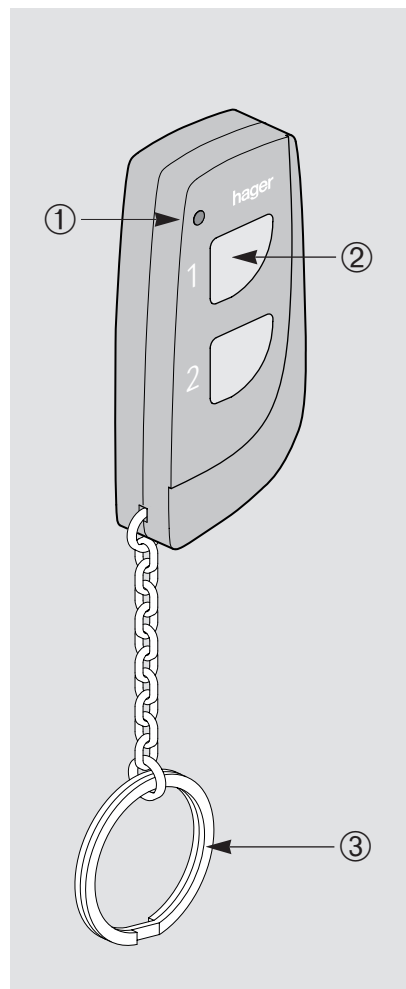

Notice d'instructions (F)

## Télécommande radio porte-clé 2 touches

### Présentation du produit

- ① Led indiquant l'appui sur une touche
- ② Touches de commande
- ③ Attache porte-clés
- ④ Pile

### Principe de fonctionnement

Cette télécommande permet d'envoyer des ordres de fonctionnement vers l'un des récepteurs radios de la gamme Hager :

- pour Tébis TS
- pour Tébis
- pour le système universel.

La télécommande TU 202 possède 2 touches de commande et permet de piloter :

- de l'éclairage
- des stores et des volets roulants
- des portes de garage
- des circuits électriques issus du tableau.

A chaque appui sur une touche, la led de la télécommande s'allume indiquant l'envoi d'un ordre.

### Configuration

La configuration et l'affectation de la télécommande s'effectue sur :

- le récepteur et le configurateur TS 100 pour Tébis TS
- le récepteur et le logiciel ETS pour Tébis
- les modules de sortie pour le système universel.

### Changement de la pile

Une vis à l'arrière de la télécommande permet l'ouverture du boîtier pour accéder à la pile.

(F) Agrément ART N° 99 0102 PPL 0 voir feuille ci-jointe

(B) RTT/D/X1816

(CH) Homologué par l'OFCEM.

### Spécifications techniques

#### Caractéristiques électriques

- alimentation : pile lithium 3 V CR 1620

#### Caractéristiques techniques

- fréquence d'émission : 433 MHz
- niveau de sécurité de transmission : codage évolutif + cryptage Hager
- portée en champ libre : 50 m
- 2 touches numérotées 1 et 2
- led pour visualiser l'émission radio
- attache porte clé
- indice de protection : IP 30
- conforme EN 300 220-1.

#### Environnement

- T° de fonctionnement : -20 °C à +70 °C
- T° stockage : -20 °C à +70 °C

#### Dimensions

- hauteur : 61 mm
- largeur : 29 mm
- épaisseur : 16 mm

### Garantie

(F)

24 mois contre tous vices de matières ou de fabrication, à partir de leur date de production. En cas de défectuosité, le produit doit être remis au grossiste habituel. La garantie ne joue que si la procédure de retour via l'installateur et le grossiste est respectée et si après expertise notre service contrôle qualité ne détecte pas un défaut dû à une mise en œuvre et/ou une utilisation non conforme aux règles de l'art. Les remarques éventuelles expliquant la défectuosité devront accompagner le produit.

Bedienungsanleitung (D)

## Funkfernbedienung Schlüssel 2 Tasten

### Produktbeschreibung

- ① LED zur Anzeige der Übertragung
- ② Bedientasten
- ③ Schlüsselring
- ④ Batterie

### Funktionsbeschreibung

Diese Fernbedienung erlaubt es, Funktions-befehle zu einem der folgenden Funkempfänger aus dem Hager Programm zu senden:

- für Tebis TS
- für Tebis EIB
- für das konventionelle System

Die Fernbedienung TU 202 besitzt 2 Befehlstasten und ermöglicht zum Beispiel die Steuerung von:

- Beleuchtungen
- Rolläden und Jalousien
- Garagentoren
- elektrischen Stromkreisen im Schaltschrank

Bei jedem Tastendruck leuchtet die LED der Fernbedienung und zeigt die Übertragung eines Befehles an.

### Konfiguration

Die Konfiguration und Zuordnung der Fernbedienung erfolgt:

- auf dem Empfänger und dem TS 100 für Tebis TS
- auf dem Empfänger und der ETS für Tebis EIB
- auf den Ausgangsmodulen für das konventionelle System.

### Wechseln der Batterie

Zum Wechseln der Batterie muß die Schraube auf der Rückseite der Fernbedienung herausgedreht werden.

(D) CETECOM Zugelassen N° D801303L

(A) R0523 SRD 1e

(CH) BAKOM Zugelassen.

### Technische Daten

#### Elektrische Eigenschaften

- Versorgungsspannung: 3 V Lithium Batterie CR1620

#### Technische Eigenschaften

- Sendefrequenz 433 MHz
- Sicherheit der Übertragung: verkettet und verschlüsselt
- Reichweite im freien Feld: 50 m
- 2 Tasten numeriert von 1 bis 2
- LED zur Anzeige der Übertragung
- mit Schlüsselring
- Schutzart: IP30
- entspricht EN 300 220-1.

#### Umgebung

- Betriebstemperatur: -20 °C bis +70 °C
- Lagertemperatur: -20 °C bis +70 °C

#### Abmessungen

- Höhe: 61 mm
- Breite: 29 mm
- Tiefe: 16 mm

### Garantie

(D)

Es gelten die Allgemeinen Geschäftsbedingungen der Hager Electro GmbH. bzw. die gesetzliche Regelung.