

6T 7282.a

- E**
- P**
- S**
- NO**

Variador  
Variador

Instrucciones de instalación  
Instruções de instalação

**tebis** **KNX / EIB**

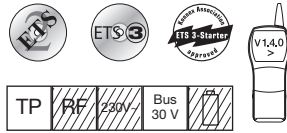

### Características técnicas Especificações técnicas

Tensión alimentación	30 V DC
Tensão de alimentação :	230 V ~ 50/60Hz
Bus línea potencia	
Bus linha consumo :	2,3 mA
Potencia absorbida	
Consumo em vazio :	3 W
Disipación máxima	
Dissipação máxima :	10 W
Dimensiones	
Atravancamientos :	6 x 17,5 mm
El grado de la protección	
O grau de proteção :	IP 30
T° de funcionamiento	
Tª de funcionamento :	0 °C → + 45 °C
T° almacenamiento	
Tª de armazenamento :	- 20 °C → + 60 °C
Normas	
Normas :	ETSI 301 489-1 ETSI 301 489-3 EN 60950
Conexión	
Ligações :	0,75 mm² → 2,5 mm²

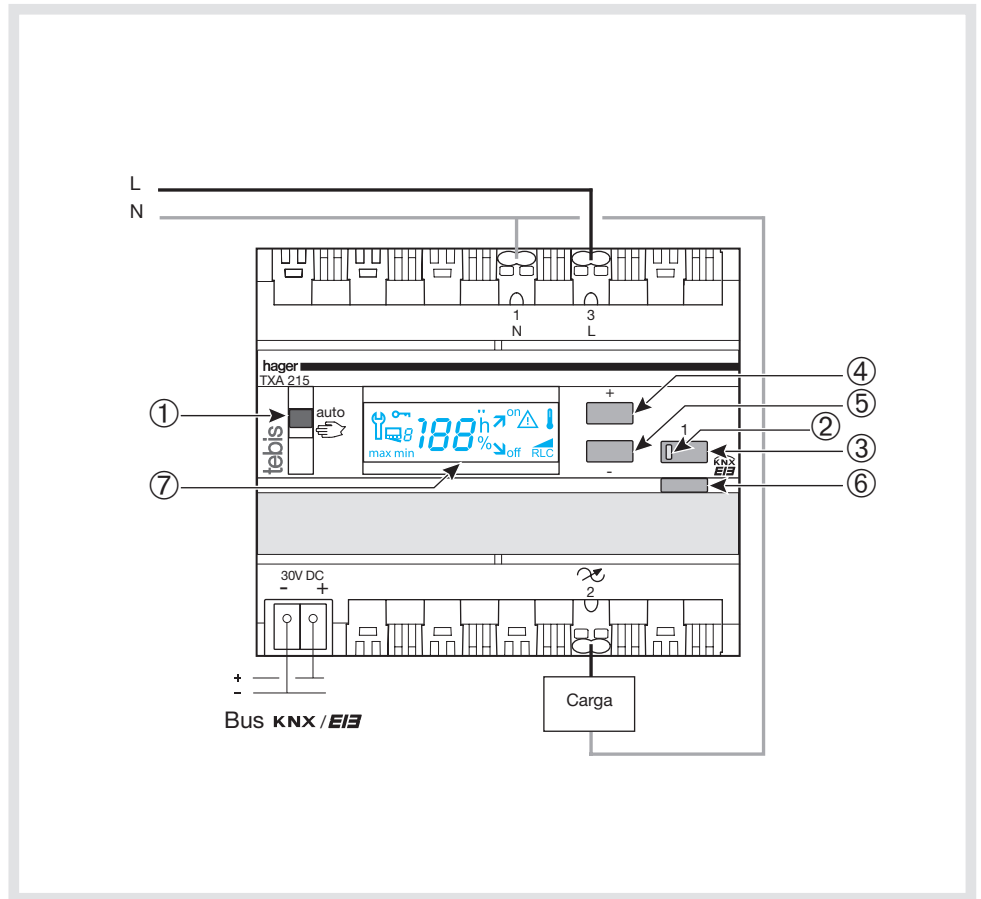

### Cargas luminosas / Tipos de carga

45°

		Incandescentes, halógeno 230 V Incandescentes, Halógeno 230 V	20 W → 1000 W
		Halógena (12 ou 24 V) de muy baja tensión con transformador ferromagnético adaptado a la variación. El transformador no deberá ser utilizado a menos del 75 % de su carga nominal. Halógeno MBT (12 ou 24 V) via transformador ferromagnético adaptado à variação. O transformador não deverá ser utilizado a menos de 75 % da sua carga nominal.	20 VA → 1000 VA
		Halógena (12 ou 24 V) de muy baja tensión con transformador electrónico. Halógeno MBT (12 ou 24 V) via transformador electrónico.	20 VA → 1000 VA



Para el cálculo del n° máximo de lamparas, tener en cuenta el rendimiento del transformador.  
Devem ser considerados os rendimentos dos transformadores para calcular o n.º máximo de lâmpadas.

## E

Los módulos TXA215 son variadores que permiten interfazar una iluminación variable con el bus KNX/EIB. Estos módulos forman parte del sistema de instalación Tebis y permiten la variación de cargas incandescentes y halógenas de 230 V, baja tensión y muy baja tensión. El producto permite controlar 1 circuito de iluminación.

### Configuración

- TX 100 Versión 1.4.0 o superior : descripción detallada en el Manual de uso del configurador.
- ETS: softwares de aplicación TL215. Base de datos y especificaciones disponibles en la planta.

### Funciones

- 1 vía de variación controlada por el bus KNX/EIB.
- Visualización del estado de la vía en el producto.
- Posibilidad de control manual de la vía desde el producto (con o sin bus conectado).
- 8 ambientes locales disponibles en modo explotación.
- Indicaciones en pantalla LCD.
- Ajuste de los parámetros de variación y de los 8 ambientes locales mediante los pulsadores ③, ④ y ⑤ incorporados.
- Detección automática del tipo de carga.

Las funciones concretas de estos productos dependen de la configuración y del parametrage.

## Prueba y arranque

### Ajuste de los parámetros de variación y de los ambientes luminosos

El "Apéndice" describe detalladamente esos ajustes.

## P

Os módulos TXA215 são variadores que permitem usar uma interface da iluminação variável com o bus KNX/EIB. Fazem parte do sistema de instalação Tebis. Permitem a variação de cargas incandescentes e halógeno 30V, BT e TBT. O produto pode comandar 1 circuito de iluminação.

### Configuração

- TX100 Versão 1.4.0 ou superior : descrição detalhada no manual fornecido com o configurador.
- ETS: software de aplicação TL215 base de dados e descritivo disponíveis junto do construtor.

### Funções

- 1 via de variação comandada pelo bus KNX/EIB.
- Visualização do estado da via no produto.
- Possibilidade de comando manual da via a partir do produto (com ou sem bus ligado).
- 8 ambientes locais disponíveis em modo exploração.
- Indicações por ecrã LCD retroiluminado.
- Regulação dos parâmetros de variação e dos 8 ambientes locais através dos botões de comando ③ ④ e ⑤ no produto.
- Detecção automática do tipo de carga.

As funções exactas desses produtos dependem da configuração e da parametrização.

## Teste e colocação em funcionamento

### Regulações dos parâmetros de variação e dos ambientes luminosos

O manual "anexo" descreve detalhadamente essas regulações.

### Conmutador auto/manual ① y pulsadores de mando local ③

Con el conmutador ① en posición **manu**, el pulsador ③ permite controlar la vía en todo o nada. El accionamiento de las teclas ④ y ⑤ permite variar la iluminación hasta el valor deseado. La posición **auto** del conmutador ① sirve en modo explotación para configurar el producto o para activar un ambiente luminoso. Cuando el conmutador ① está en posición **auto**, el pulsador ③ permanece inactivo y la salida responde a las órdenes provenientes del bus KNX/EIB o a una demanda de activación de un ambiente luminoso.

### Testigos ②

Los testigos ② indican el estado de las salidas correspondientes: testigo encendido = carga controlada, testigo parpadeante 5 s = ninguna carga conectada.

### Activación de los ambientes luminosos

Estos niveles pueden ser activados en cualquier momento mediante un pulsador comunicante o localmente mediante los pulsadores ④ y ⑤. El "Apéndice" describe estas funciones.

### Pulsador luminoso de direccionamiento físico ⑥



Accionar el pulsador luminoso ⑥ para efectuar el direccionamiento físico del producto o para verificar la presencia del bus: testigo encendido = bus presente y producto en direccionamiento físico.

### Protección contra el sobrecalentamiento, las sobrecargas y los cortocircuitos

El símbolo  indica un sobrecalentamiento. La potencia disponible se reduce automáticamente. Se aconseja disminuir la carga y/o utilizar intercaladores LZ 060.

El símbolo  indica un cortocircuito si parpadea o una sobrecarga si permanece encendido. En ese caso el variador disminuye automáticamente la potencia disponible y, si necesario,

no controla la carga. Verificar el cableado o disminuir la carga.

El símbolo  parpadea para señalar una ausencia de carga. El tipo de carga reconocido va identificado por los símbolos  o  (inductiva o capacitiva).

### Atención :

- Este aparato debe ser instalado obligatoriamente por un electricista cualificado.
- Respetar las reglas de instalación TBTS.

### Comutador auto/manu ① e botões de comando local ③

Na posição **manu** do comutador ①, o botão de comando ③ permite comandar a via tudo ou nada (ligado ou desligado). Uma pressão nas teclas ④ e ⑤ permite fazer variar a intensidade de iluminação até o valor desejado.

Utilize a posição **auto** do comutador ① no modo exploração, para configurar o produto ou para activar um ambiente luminoso.

Na posição **auto** do comutador ① o botão de comando ③ está inactivo e a saída reage às ordens vindas do bus KNX/EIB ou a uma solicitação de activação de um ambiente luminoso.

### Indicadores luminosos de estado ②

Os indicadores luminosos ② indicam o estado das saídas correspondentes: indicador luminoso aceso = carga comandada, indicador luminoso intermitente 5 s = nenhuma carga ligada.

### Activação dos ambientes luminosos

Esses níveis podem ser chamados a qualquer momento com um botão de comando comunicante ou localmente através dos botões de comando ④ e ⑤.

O manual "anexo" descreve essa utilização.

### Botão de comando luminoso de endereçamento físico ⑥



Pressionar o botão de comando luminoso ⑥ para realizar o endereçamento físico do produto ou verificar a presença do bus : indicador luminoso aceso = presença do bus e produto em endereçamento físico.

### Protecção contra o sobre-aquecimento, as sobrecargas e os curto-circuitos

O símbolo  indica um sobre-aquecimento. A potência disponível é então reduzida, aconselha-se assim diminuir a carga e/ou utilizar intercalares LZ 060.

O símbolo  indica um curto-circuito se intermitente ou uma sobrecarga se aceso fixo : nesses casos, o variador diminui automaticamente a potência disponível e, se necessário, deixa de comandar a sua carga, sendo assim necessário verificar as conexões e/ou diminuir a carga.

A indicação  intermitente assinala a ausência de carga.

O tipo de carga reconhecido é indicado por  ou  (indutiva ou capacitiva).

### Atenção :

- Aparelho a ser instalado por um técnico habilitado.
- Respeitar as regras de instalação MBTS.

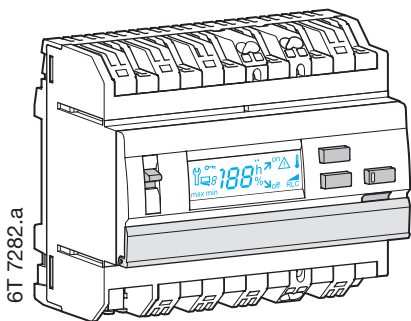

- (S) Dimmer
- (NO) Lysdimmer
- (E)
- (P)

Dimmer  
Lysdimmer

Bruksanvisning  
Bruksanvisning

tebis

KNX / EIB

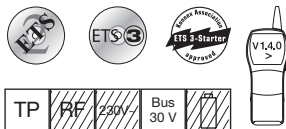

### Tekniska data Tekniske data

Strömförsörjning : 30 V DC  
Systemspänning : 230 V ~ 50/60Hz

Bus förbrukningen  
Bus ledning forbruk : 2,3 mA

Egen förbrukningen utan last är  
Egetforbruk uten last : 3 W

Egenförbrukning  
Varmeavgivelse : 10 W

Mått  
Bredde : 6 x 17,5 mm

Kapslingsklass  
Grad av beskyttelse : IP 30

Driftstemperatur  
Driftstemperatur : 0 °C → + 45 °C

Lagringstempertur  
Lagringstemperatur : - 20 °C → + 60 °C

Norm  
Normer : ETSI 301 489-1  
ETSI 301 489-3  
EN 60950

Anslutningar  
Tilkobling : 0,75 mm<sup>2</sup> → 2,5 mm<sup>2</sup>

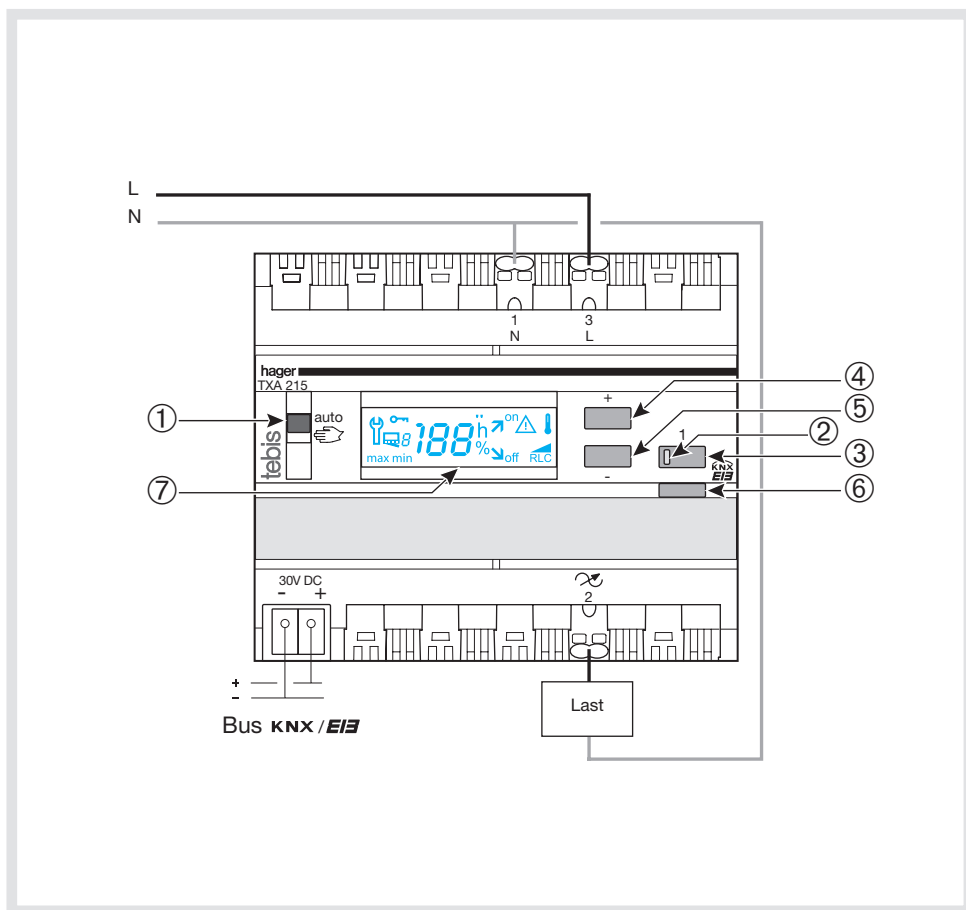

### Typ av last / Belastning

45°

	Glödljus, halogen 230 V Glödelamper eller halogen 230 V	20 W → 1000 W
	Lågvoltshalogen (12 V eller 24 V) via konventionell transformator som anpassats till regleringen. Trafoen måste belastas med minst 75 % av märklasten. LVH lavvolt halogen (12 V eller 24 V) via konvensjonell jernkjernetrafo tilpasset dimmingen. Trafoen må belastes med minimum 75 % av merkelasten.	20 VA → 1000 VA
	Lågvoltshalogen (12 V eller 24 V) via elektronisk transformator. LVH lavvolt (12 V eller 24 V) via elektronisk trafo.	20 VA → 1000 VA



För beräkning av max antal ljuskällor måste man ta hänsyn till transformatorn kapacitet (VA).  
Ved beregning av antall lamper må det tas hensyn til trafoens virkningsgrad.

S

TXA215 modulerna är variatorer som ger möjlighet att bilda ett varierande belysningsgränssnitt med KNX/EIB-bussen. De ingår i Tebis-installationssystemet. De gör det möjligt att variera 230V vitglödande och halogena belastningar, både under lågspänning och klenspänning. Produkten kan styra 1 belysningskrets.

#### Konfiguration

- TX 100 version 1.4.0 eller högre: detaljerad beskrivning i bruksanvisningen som medföljer konfiguratoren.
- ETS: tillämpningsprogram TL215 databas och beskrivning finns tillgängliga hos tillverkaren.

#### Funktioner

- 1 variationskanaler styrda av KNX/EIB buss.
  - Visning av status på produktens kanal.
  - Möjlighet till manuell styrning av kanalen/kanalerna från produkten (med eller utan ansluten buss).
  - 8 lokalstämningar tillgängliga i driftläge.
  - Utmatning på bakbelyst LCD-skärm.
  - Inställning av variationsparametrar och av de 8 lokalstämningarna med hjälp av tryckknapparna ③ ④ och ⑤ på produkten.
  - Automatisk detektering av belastningstyp.
- Produkternas exakta funktioner beror på konfiguration och parameterinställning.

## Provning och driftsättning

#### Inställningar av variationsparametrar och av belysningsstämningar

Bruksanvisningen "bilaga" beskriver dessa inställningar i detaljer.

NO

Modulene TXA215 er regulatorer som gir grensesnitt mellom variabelt lys og buss KNX/EIB. De utgjør en del av installasjonssystemet Tebis. De gir variasjon av glødende ladning og halogen 230V, BT og TBT. Produktet kan styre 1 lyskrets.

#### Konfigurasjon

- TX 100 Versjon 1.4.0 eller over: detaljert beskrivelse i notisen vedlagt konfiguratoren.
- ETS: brukerprogram TL215 database og beskrivelse tilgjengelige hos produsenten.

#### Funksjoner

- 1 variasjonskanal styrt av bussen KNX/EIB.
  - Visualisering av kanalens status på produktet.
  - Mulighet for manuell kanalstyring fra produktet (med eller uten tilkoblet buss).
  - 8 lokale stemninger tilgjengelige i driftmodus.
  - Angivelser på LCD-skjerm med bakgrunnslys.
  - Regulering av variasjonsparametere og de 8 lokale stemningene ved hjelp av trykkknappene ③, ④ og ⑤ på produktet.
  - Automatisk deteksjon av type ladning.
- De nøyaktige funksjonene til disse produktene beror på konfigurasjon og på parameterinnstilling.

## Prøve og igangsettelse

#### Regulering av variasjonsparametere og belysende stemninger

Notisen "Tillegg" beskriver presist denne reguleringen.

#### Bryter auto/manu ① og trykk-knapper til lokal kommando ③

Når bryteren ① er i **manuell** posisjon, brukes trykkknappen ③ til å styre kanalen som alt eller intet.

#### Omkopplare auto/manu ① og tryckknappar för lokalstyrning ③

När strömställaren ① befinner sig i **manuellt läge**, ger tryckknapp ③ möjlighet att styra kanalen för till/frånslag. Genom att trycka på tangenterna ④ och ⑤ kan man variera belysningen till önskat värde.

Använd strömställaren ① i **automatikläge** i driftarten för att konfigurera produkten eller för att aktivera en ljusstämning.

I omkopplarens ① **automatikläge**, är tryckknappen ③ inaktiv och utgången reagerar på kommando som kommer från KNX/EIB-bussen eller på begäran om aktivering av stämningsbelysning.

#### Statuslampa ②

Indikeringslamporna ② indikerar status på motsvarande utgång:  
tänd lampa = styrd belastning,  
blinkande lampa i 5 sek = ingen ansluten belastning.

#### Aktivering av belysningsstämningar

Dessa nivåer kan återaktiveras när som helst med hjälp av en förbunden tryckknapp eller lokalt med hjälp tryckknapparna ④ och ⑤. Bruksanvisningen "bilaga" beskriver hur de används.

#### Lustryckknapp för fysisk adressering ⑥



Tryck på lustryckknappen ⑥ för att utföra produktens fysiska adressering eller för att kontrollera om bussen finns med: tänd lampa = buss finns och produkten befinner sig i fysisk adressering.

#### Skydd mot övertemperatur, överbelastningar och kortslutningar

Symbolen  står för övertemperatur. Tillgänglig effekt är då reducerad, vi rekommenderar alltså att dra ner på belastningen och/eller använda LZ 060 mellankopplingar.

Symbolen  står för kortslutning om den blinkar eller för överbelastning om den lyser med fast sken:

i sådana fall, drar variatorn automatiskt ner på tillgänglig effekt och, vid behov, låter bli att styra sin belastning, då blir det nödvändigt att kontrollera kabelnätet och/eller minska på belastningen.

Symbolen  står för utebliven belastning om den blinkar. Typ av identifierad belastning anges med följande symboler  och  (induktiv eller kapacitiv).

#### Varning :

- Apparaten får endast installeras av elmontör.
- Iakttta installationsreglerna TBTS.

Ved å trykke på en av tastene ④ eller ⑤ kan man variere lyset til ønsket verdi.

Sett bryteren ① i **automatisk** posisjon og i driftsmodus for å konfigurere produktet eller aktivere en lysatmosfære.

Når bryteren ① står på **auto** er trykk-knappen ③ passiv og utgangen reager på ordre fra buss KNX/EIB eller på beskjed om aktivering av belyst atmosfære.

#### Statuslys ②

Kontrolllysene ② viser utgangstatus:  
lyset på = styrt belastning,  
blinkende lys 5 s = belastning ikke tilkoblet.

#### Aktivering av de lysende stemningene

Disse nivåene kan når som helst påkalles med en nettverkstilknyttet trykk-knapp eller lokalt ved hjelp av trykk-knappene ④ og ⑤. Notisen "Tillegg" illustrerer denne bruken.

#### Lysende trykk-knapp for fysisk adressering ⑥



Trykk på den lysende trykk-knappen ⑥ for å foreta produktets fysiske adressering eller for å kontrollere at bussen er koblet til: lyset på = bussen er koblet til og produktet er under fysisk adressering.

#### Beskyttelse mot overoppheting, overbelastning og kortslutning

Symbolet  varsler om overoppheting. Den tilgjengelige styrken er da redusert, det anbefales derfor å minske belastningen og/eller å bruke separatorer LZ 060.

Symbolet  varsler om kortslutning når det blinker eller om overbelastning når det lyser uten å blinke. I dette tilfelle minsker regulatoren automatisk den tilgjengelige styrken, og slutter om nødvendig å styre belastningen; det er derfor nødvendig å kontrollere kabelforbindelsen og/eller å minske belastningen.

Symbolet  som blinker varsler om mangel på belastning.

Typen belastning som gjenkjennes vises med symbolene  eller  (induktiv eller kapasitiv).

#### Viktig :

- Dette apparatet skal kun installeres av godkjent elektrisk installatør.
- Overhold TBTS installasjonsregler.